

8 7 6 5 4 3 2 1

F

E

D

C

B

A

F

E

D

C

B

A

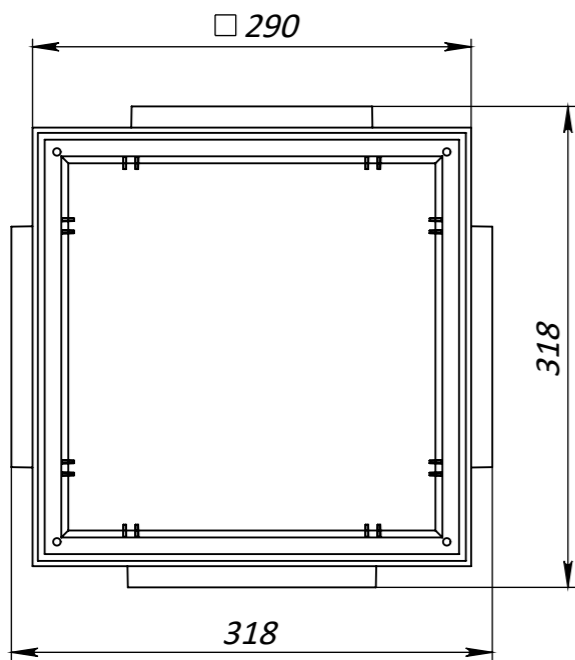
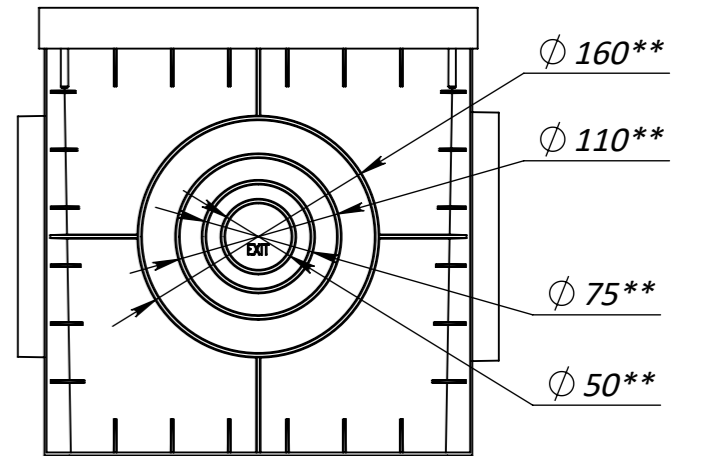
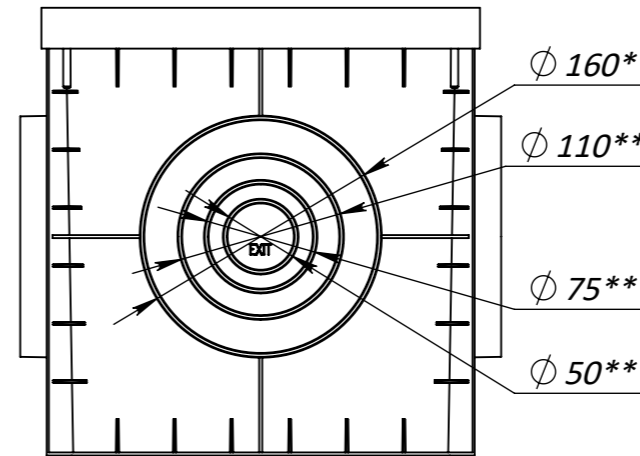
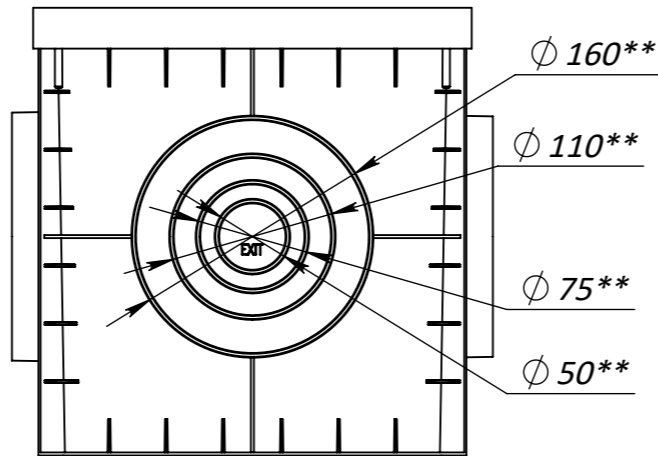
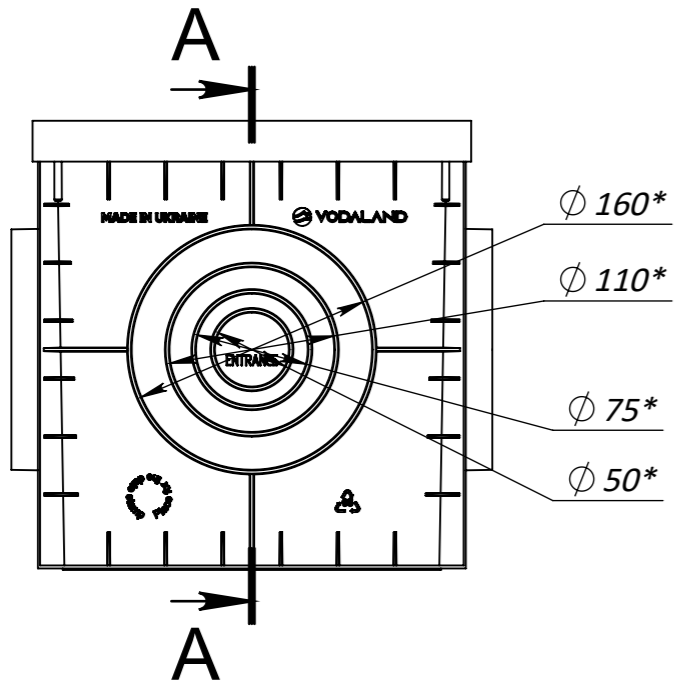

A-A

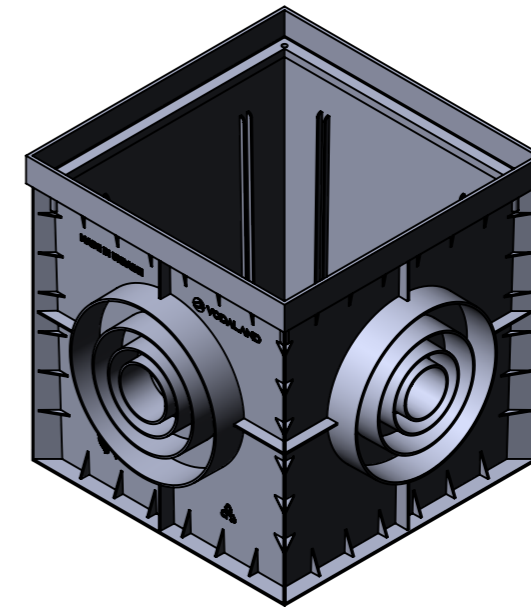
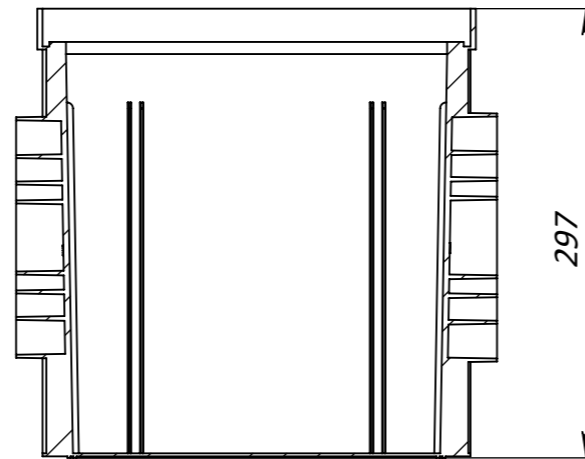

1. Różnica wagi nominalnej może wynosić maksymalnie 8%
2. * - Wymiary wewnętrzne odpływów wejściowych
3. ** - Wymiary zewnętrzne odpływów wyjściowych

Chyba, że napisane inaczej: Wymiary są w milimetrach Wykończenie powierzchniowe: Tolerancja: ISO 2768 - C Linioowy: Kątowy:			WYKONCZENIE:		NIE SKALOWAĆ RYSUNKU		REWIZJA	
					TYTUŁ:			
					Plastikowa studzienka ściekowa Base 300x300			
			MATERIAŁ:		ARTYKUŁ:		A3	
			Plastik		8370			
			WAGA: 1,35 kg		SKALA: 1:5		STRONA 1 Z 1	

8 7 6 5 4 3 2 1